

Kettenzüge

Der kranoptimierte Kettenzug entspricht allen Anforderungen an moderne Hebezüge. Neben seiner langen Lebensdauer bietet er vor allem eine hohe Hubgeschwindigkeit für eine größere Umschlagleistung. Der Kettenzug lässt sich problemlos in das Schienensystem der Hallen-Laufkräne integrieren. Außerdem vielseitig einsetzbar, einzeln oder integriert in Kran- oder Bahnanlagen. Leicht von Hand- oder elektrisch verfahrbar.

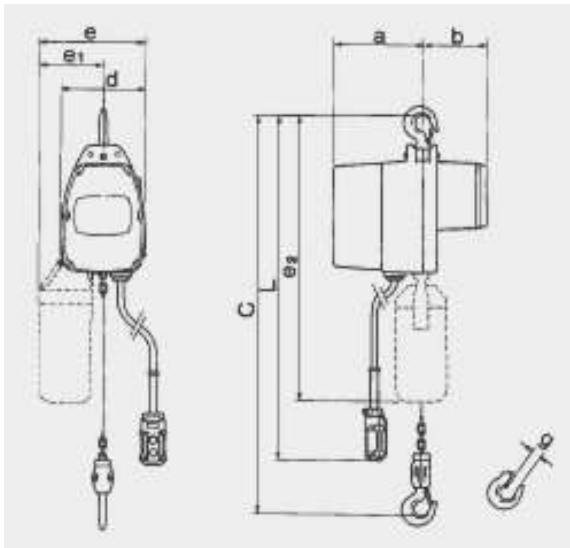

- ▶ Die Seilzüge funktionieren mit 2 umschaltbaren Hubgeschwindigkeiten.
- ▶ Der Seilzug gewährt genaues und schnelles Positionieren bzw. feinfühliges Transportieren sensibler Lasten. Dies bedeutet auch eine deutliche Verringerung der mechanischen Belastung der Krananlage.
- ▶ Tragkraft bis 4 t, Hubgeschwindigkeit bis zu 8 m/Min.
- ▶ Die großzügige Dimensionierung aller Bauteile sichert eine beständige Einsatzbereitschaft. Der modulare Aufbau des Seilzugs ermöglicht eine einfache und schnelle Wartung und Instandhaltung einzelner Komponenten und verringert so eventuell notwendige Stillstandszeiten.
- ▶ Der Kettenzug wird wahlweise mit Funk- oder Kabelgebundener Steuerung ausgestattet.